



MÉLANGEUR THERMOSTATIQUE EN « T » POUR INSTALLATIONS SANITAIRES

CT2133.0_03
FRA
Octobre 204



GAMME DE PRODUCTION

Références	Raccords	Plage de réglage	Précision	Température d'entrée maximale
2133.04.00	UNI-EN-ISO 228 da 1/2" M	30 ÷ 65 °C	± 2 °C	85 °C
2133.05.50	UNI-EN-ISO 228 da 3/4"			
2133.06.00	UNI-EN-ISO 228 da 1" M			
2133.07.00	UNI-EN-ISO 228 da 1"1/4 M			
2133.08.00	UNI-EN-ISO 228 da 1"1/2 M			
2133.09.00	UNI-EN-ISO 228 da 2" M			

DESCRIPTION

Le *mitigeur thermostatique RBM* est un produit composé des éléments suivants :

- Cartouche thermostatique avec volant pour le réglage du mélange de l'eau chaude sanitaire.
- Trois raccords détachables avec filetage mâle UNI-EN-ISO 228 (de 1/2" à 2") : deux pour l'entrée du fluide chaud et froid et un pour la sortie de l'eau mitigée.

Dans les systèmes de production d'eau chaude sanitaire avec ballon de stockage, il est nécessaire de diversifier les températures de production, de distribution et d'utilisation de l'eau afin de :

- Contenir la taille du ballon de stockage ;
- Prévenir l'apparition et la prolifération de la légionellose ;
- Respecter la législation en vigueur en matière d'économie d'énergie et les réglementations techniques ;
- Éviter d'utiliser de l'eau à une température susceptible de provoquer des brûlures.

Dans ce contexte, le *mélangeur thermostatique RBM* peut être utilisé pour des applications au point de prélèvement afin de :

- Réduire la température à une valeur utilisable par le matériel sanitaire ;
- Disposer d'une sécurité anti-brûlure en cas de défaillance accidentelle de l'arrivée d'eau froide.

Le *mélangeur thermostatique RBM* permet en effet un mélange instantané des fluides entrants et garantit ainsi la stabilité à la valeur de consigne de la température du fluide sortant, aussi bien lorsque le débit prélevé par les différents équipements varie, que lorsque les conditions de pression et de température des fluides primaires varient.

Voici quelques prescriptions pour l'installation du *mitigeur thermostatique RBM* :

- Il est fortement recommandé de faire précéder le *mitigeur thermostatique RBM* d'un filtre pour retenir les impuretés les plus fines (qui pourraient perturber le fonctionnement du mitigeur).
- Avant l'installation, les tuyaux doivent être soigneusement rincés pour éliminer le sable, les résidus de soudure, les paillettes de rouille, les limailles, les copeaux de métal, etc ;
- Il faut éviter les différences entre les pressions d'alimentation des fluides primaires chauds et froids. Pour cette raison, l'introduction d'équipements ayant des pertes de charge considérables ne doit jamais se faire sur l'une des branches d'alimentation du *mitigeur thermostatique RBM*. Il est donc conseillé de placer ces équipements (par exemple un filtre ou un dispositif de traitement de l'eau) sur la partie amont du réseau commun ;
- Afin d'éviter tout retour de fluide indésirable, prévoir la mise en place de clapets anti-retour ;
- Pour le réglage de la température de sortie du liquide mélangé, n'oubliez pas que la condition de sécurité pour éviter les brûlures dépend de plusieurs facteurs (température de l'eau, durée d'exposition à cette température, âge et sexe de la personne). À titre indicatif, les températures maximales de l'eau sortant des robinets pour éviter les brûlures sont résumées dans le tableau ci-dessous :

MATÉRIEL SANITAIRE	T. maximum
Bidet	38 °C
Lavabo	40 °C
Douche	40 °C
Baignoire	44 °C

CARACTÉRISTIQUES DE CONSTRUCTION

- Corps : (vers. 1/2" - 3/4") Alliage antidé zincification (CR) chrome CW602
- Corps : (vers. 1" - 1"1/4 - 1"1/2 - 2") Laiton chromé CW617
- Organes internes : Laiton CW617
- Ressorts : Acier inoxydable AISI 302
- Éléments d'étanchéité : EPDM PEROX
- Élément sensible à la température : Cire

CARACTÉRISTIQUES TECHNIQUES

- P max. dynamique : 5 bar (500 KPa)
- P max. statique : 10 bar (1000 KPa)
- Déséquilibre maximal entre les pressions d'entrée : 2:1.
- Température d'entrée max : 85 °C
- Précision : ± 2 °C
- Débit minimum pour un fonctionnement correct : 9 l/min (1/2" - 3/4")
15 l/min (1" - 1"1/4)
40 l/min (1"1/2 - 2")

CARACTÉRISTIQUES DIMENSIONNELLES

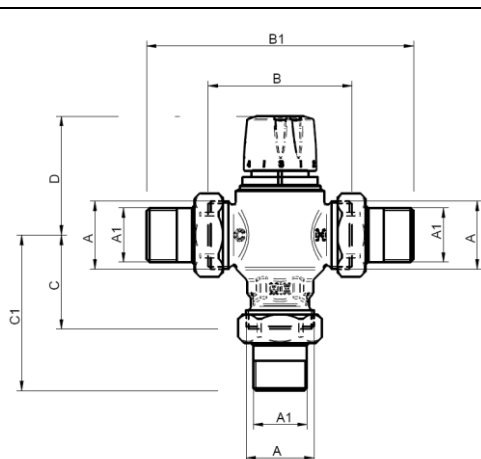

CODE	A	A1	B	B1	C	C1	D	Kv
			mm	mm	mm	mm	mm	m ³ /h
2133.04.00	G 3/4"	G 1/2"	58	104	42	65	52	1,3
2133.05.50	G 1"	G 3/4"	59	119	42,5	72,5	52	1,4
2133.06.00	G 1"1/4	G 1"	89	165	58	96	73	5,0
2133.07.00	G 1"1/2	G 1"1/4	90	183	58,5	105	73	5,8
2133.08.00	G 2"	G 1"1/2	123	217	80,5	125,5	93	11,0
2133.09.00	G 2"1/2	G 2"	123	234	81	136,5	93	12,0

CARACTÉRISTIQUES HYDRODYNAMIQUES

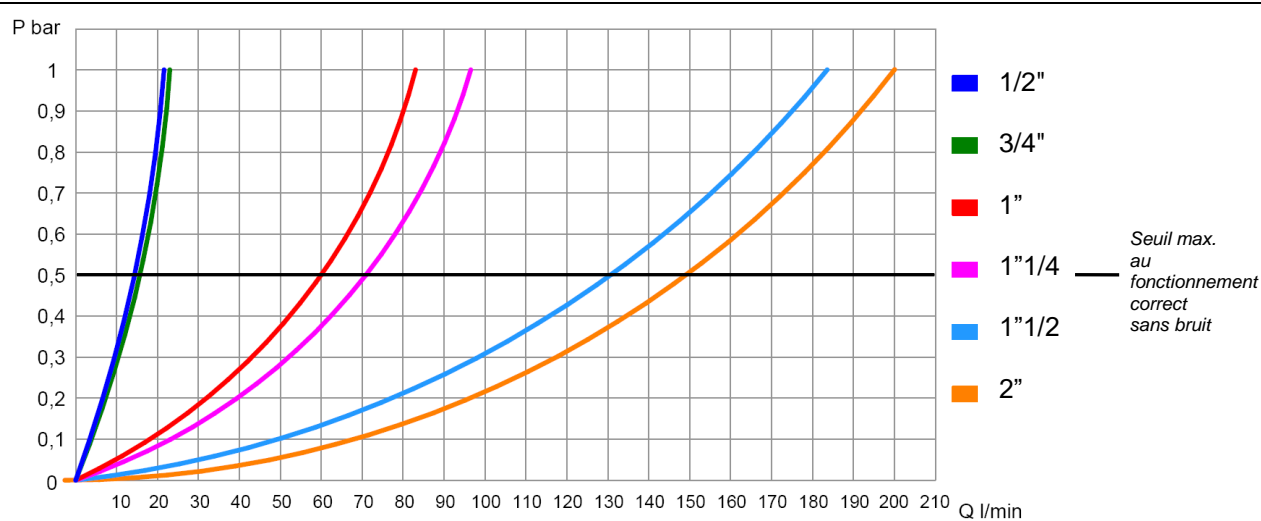

RBM spa se réserve le droit d'apporter des améliorations et des modifications aux produits décrits et à leurs données techniques à tout moment et sans préavis.



Les informations et les images contenues dans ce document sont fournies à titre indicatif et ne sont pas contraignantes, et ne dispensent en aucun cas l'utilisateur de suivre scrupuleusement la réglementation en vigueur et les règles de l'art.



RBM Spa
Via S. Giuseppe, 1
25075 Nave (Brescia) Italy
Tel. 030-2537211 Fax 030-2531798
E-mail: info@rbmspa.it - www.rbmspa.it