

# AIRTERM DIRT ET AIRTERM MAG

## Filtre autonettoyant et dégazeur combinés

**Airterm Dirt** regroupe dans une unique solution les fonctions des filtres d'impuretés et des dégazeurs les plus courants. Il s'agit du produit idéal pour éliminer l'air et les impuretés des circuits hydrauliques.

**Airterm Mag** présente de plus un puissant aimant qui attire les particules ferreuses qui se forment sous l'effet de la corrosion au cours du fonctionnement normal d'une installation.

### AVANTAGES

L'association de deux composants différents dans une seule solution a permis de réduire nettement les dimensions comparativement à l'installation de deux produits distincts : filtre + dégazeur.

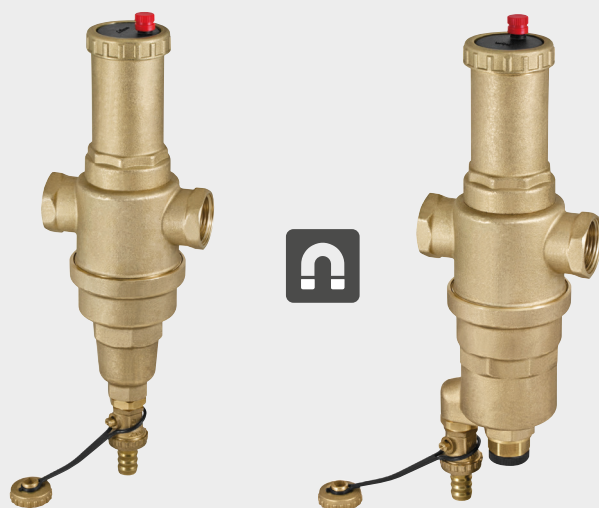

PRESSION MAX. DE PURGE 10 bar

AIRTERM DIRT  
Dégazeur/filtre d'impuretés

PRESSION MAX. DE PURGE 10 bar

AIRTERM MAG  
Dégazeur/filtre magnétique

Élimine toutes les impuretés

Autonettoyant

Garantit l'efficacité de l'installation

Hautes capacités de purge

Hautes performances (pression maximale de purge 10 bars)

Multifonction : filtre et dégazeur incorporés

Magnétique (modèle Airterm Mag uniquement)

Bidirectionnel

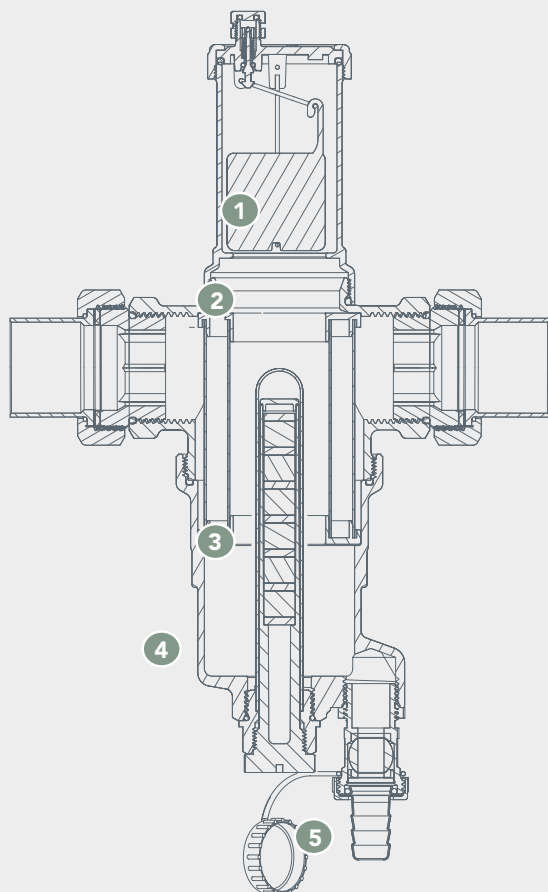

#### 1 Partie passive

Purgeur d'air à hautes performances (évacuation garantie jusqu'à 10 bars)

#### 2 Cartouche innovante

constituée de tôles en acier inoxydable à différents degrés de filtration. L'acier inoxydable est une garantie exceptionnelle de durée de vie, d'extrême fiabilité en conditions variables de pression et température et de meilleure résistance à la corrosion et à l'usure générées par les impuretés (dont la nature est de moins en moins prévisible). La cartouche est percutée directement par le flux et les variations continues de section contribuent à la création de tourbillons qui favorisent la libération de micro-bulles. Les micro-bulles se déposent sur le panier métallique intérieur et, à l'atteinte d'une certaine taille, elles montent et sont expulsées par la partie passive du dispositif. En même temps, la cartouche contribue à réduire au minimum la possibilité de passage des impuretés, oppose peu de résistance au passage du flux avec des pertes de charge très réduites. La cartouche



spéciale ne présente aucun type d'obstacle à la descente des impuretés dans la zone d'accumulation, donc aucun risque que les particules puissent être récupérées par le flux lorsqu'elles se dirigent vers la sortie du filtre/dégazeur

#### 3 Aimant

(exclusivement sur le modèle Airterm Mag) Puissant aimant qui attire les particules ferreuses qui se forment sous l'effet de la corrosion pendant le fonctionnement normal d'une installation

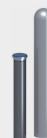

#### 4 Zone d'accumulation

Vaste et très éloignée du passage du flux, donc avec des interventions d'entretien plus espacées

#### 5 Robinet de purge

Orientable, avec porte-caoutchouc et bouchon de sécurité