

Rev. 11/2024

SÉRIE 3833 **MP2**

Filtre magnétique autonettoyant.

SÉRIE 3833

MP2

Filtre magnétique autonettoyant.

+ Élimine toutes les impuretés

Excellentes caractéristiques hydrauliques

Montage sur tubes VERTICAUX - HORIZONTAUX - OBLIQUES

Prolonge la durée de vie de la chaudière

Protège de la corrosion

Garantit l'efficacité de l'installation

Dosage facile des liquides de traitement avec doses de 0,3 l

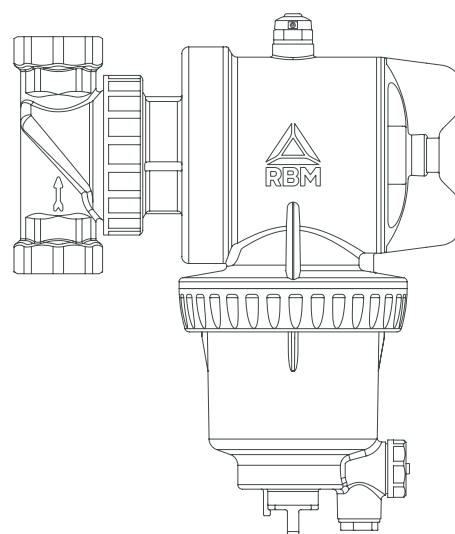

GAMME DE FABRICATION

Réf.	Dimension	Raccord	Corps déviateur
 3833.06.00	G 1"	FF UNI-EN-ISO 228	Laiton
3833.07.00	G 1"1/4	FF UNI-EN-ISO 228	Laiton

DESCRIPTION

Le filtre séparateur magnétique multifonction MP2 RBM est la solution idéale pour venir à bout de problèmes d'installations dus à la présence de particule, surtout de rouille et de sable résultant de la corrosion et des dépôts au cours du fonctionnement normal d'une installation. Installable sur chaudières domestiques, MP2 est aussi particulièrement indiqué pour la protection de **pompes à chaleur** sur les installations domestiques. La double interception intégrée réduit le volume à l'installation (**les deux vannes à bille ont disparu**).

PRINCIPE DE FONCTIONNEMENT

Par son action efficace et constante, le filtre magnétique intercepte toutes les impuretés contenues dans l'installation en évitant leur circulation, et en prévenant ainsi l'usure et la détérioration des autres composants, mais surtout en exerçant une action protectrice continue sur la chaudière.

UTILISATION

Il est conseillé d'installer MP2 sur le circuit d'entrée la pompe à chaleur afin de la protéger de toutes les impuretés, surtout lors du démarrage. Il est important de **respecter le sens de la flèche** qui se trouve sur le corps pour garantir un meilleur rendement de l'action filtrante.

La partie à articulation permet d'installer le produit sur tubes :

- VERTICAUX
- HORIZONTAUX
- OBLIQUES

Avec son joint articulé et son bouchon d'ouverture, MP2 est indiqué pour ajouter des produits chimiques de traitement dans l'installation. MP2 offre une grande capacité de dosage, de l'ordre de 250 ml.

CARACTÉRISTIQUES D'EXÉCUTION

Corps déviateur:	Laiton nickelé
Corps porte-cartouche:	Polyamide PA66 + 30% FV
Bague de blocage:	Polyamide PA66 + 30% FV
Fond porte-aimant:	Polyamide PA66 + 30% FV
Cartouche filtrante:	AISI 304
Joints hydrauliques:	EPDM
Aimant: B (Tmax) / B (Tamb)* < 1% (où Tmax = 130 °C, Tamb = 21 °C) Testé selon les normes IEC 60404-5 & ASTM A977	Néodyme REN35 B = 11.000 Gauss

CARACTÉRISTIQUES TECHNIQUES

Fluide compatible:	Eau, eau + glycol
Pression d'exercice max.:	6 bars
Température d'exercice:	0 ÷ +70 °C
T Max (max. une heure):	90 °C

DIMENSIONS

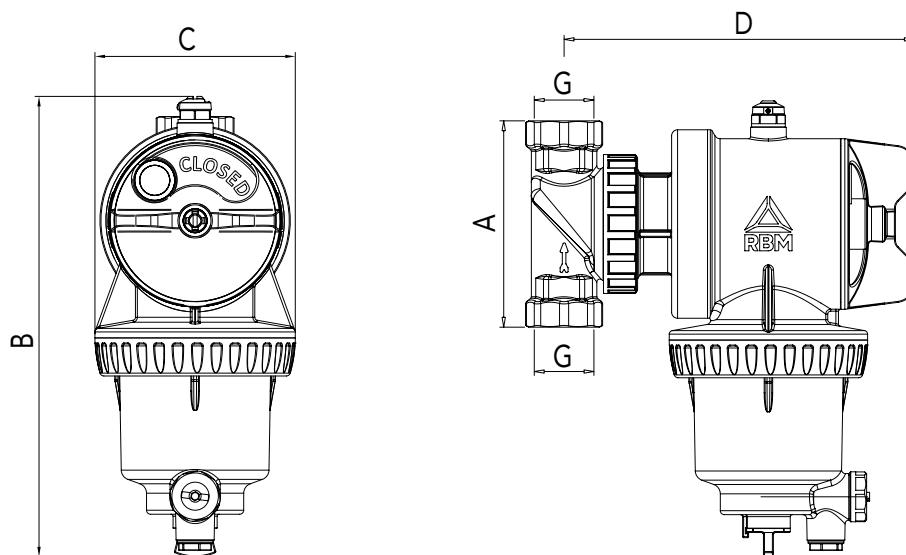

Réf.	G	A [mm]	B [mm]	C [mm]	D [mm]
3833.06.00	1"	104	229	100	175
3833.07.00	1"1/4	104	229	100	180

CARACTÉRISTIQUES FLUIDO-DYNAMIQUES

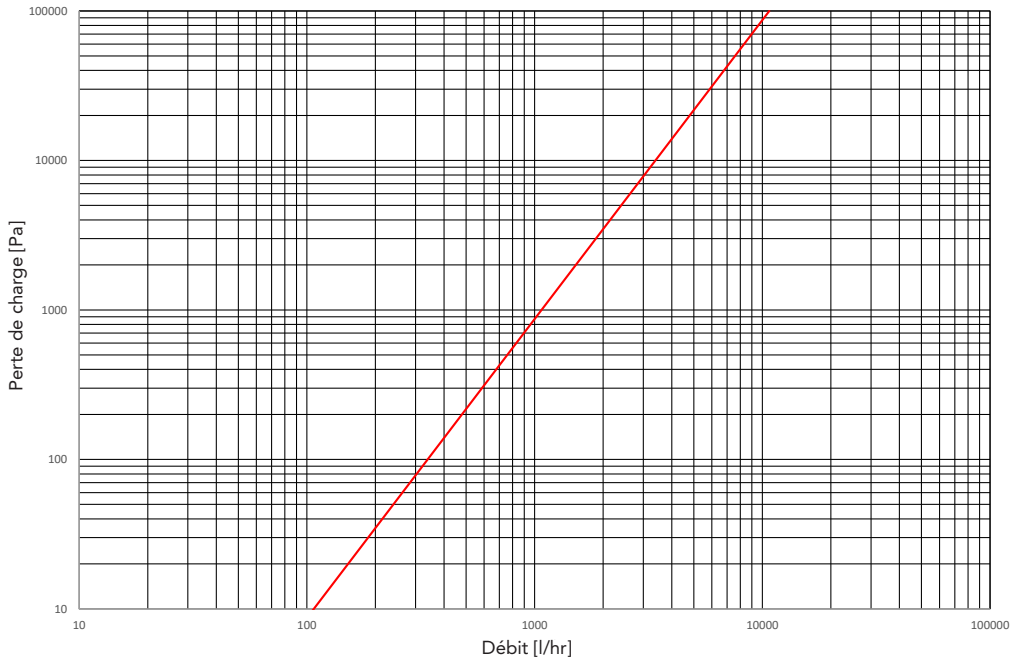

Dimension	Kv [m ³ /h]
1"	10.73

PRINCIPE DE FONCTIONNEMENT

En suivant un parcours forcé, le fluide est contraint à traverser les mailles de la cartouche et à entrer dans la chambre de filtration.

Dans cette chambre de filtration par l'action simultanée exercée par :

- la cartouche filtrante
- l'aimant
- la direction du fluide en raison de la géométrie particulière intérieure

l'eau en circulation est filtrée.

Tout d'abord, la variation soudaine de section (la chambre de filtration est d'un diamètre nettement supérieur à celui du conduit) ralentit le mouvement du fluide, donc la vitesse d'entraînement des particules en suspension qui s'y trouvent.

Les particules passent à l'intérieur de la cartouche filtrante et y sont retenues.

Les particules les plus lourdes se décantent par effet de gravité, qui prédomine sur la force d'entraînement.

L'aimant, situé à l'intérieur d'un cylindre qui se trouve sur l'extrémité supérieure de la vanne à bille, attire toutes les impuretés à caractéristiques magnétiques.

Ainsi, tous les contaminants magnétiques (résidus ferreux) et autres (algues, boues, sable,..) sont retenus dans la chambre de filtration.

La cartouche en acier Inox modèle basique a un degré de filtration de 800 microns.

Le dispositif d'arrêt s'utilise lors du nettoyage du filtre après avoir mis la **pompe** hors tension, il est intégré au dispositif et équivaut, en termes de fonctionnalité, à 2 vannes à bille (**entrée filtre** et **sortie filtre**). Quand le dispositif d'arrêt est fermé, la chambre de collecte d'impuretés est exclue, une faible quantité de fluide continue à circuler en by-pass dans le déviateur, il est donc essentiel **d'éteindre la pompe** avant les opérations d'entretien.

DISPOSITIF D'ARRÊT

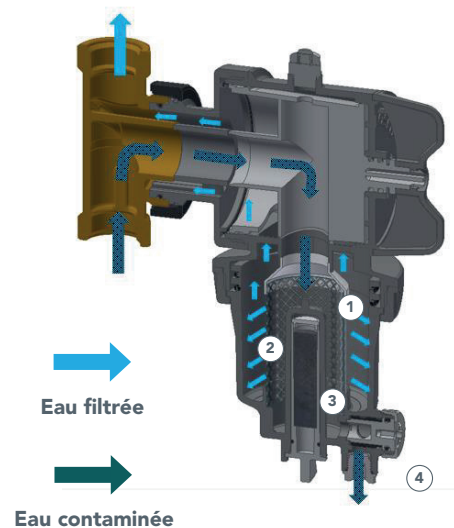
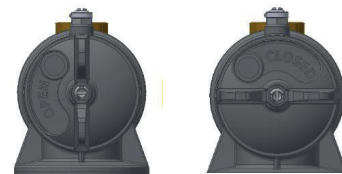

- 1 cartouche filtrante
- 2 chambre de filtration
- 3 aimant extractible
- 4 vanne de vidange

INSTALLATION

Il est conseillé d'installer **séparateur magnétique multifonction** sur le circuit d'entrée la chaudière ou de la pompe à chaleur afin de la protéger de toutes les impuretés, surtout lors du démarrage.

Il est important de **respecter le sens de la flèche** qui se trouve sur le corps pour garantir un meilleur rendement de l'action filtrante.

Le **séparateur magnétique multifonction** doit être installé avec le corps principal porte-cartouche/aimant **dirigé vers le bas**.

La partie à articulation permet d'installer le produit sur tubes: VERTICAUX, HORIZONTAUX, OBLIQUES.

L'étanchéité entre la partie à articulation et le reste du corps n'a aucun rapport avec la force à de serrage de la bague de réglage. En effet, le joint est télescopique et non d'extrémité.

Dans la partie supérieure du filtre, un raccord femelle G 1/4" avec vanne de purge d'air a été réalisé.

Celle-ci peut être utilisée pour éliminer en continu l'air non expulsé lors du remplissage.

MONTAGE HORIZONTAL

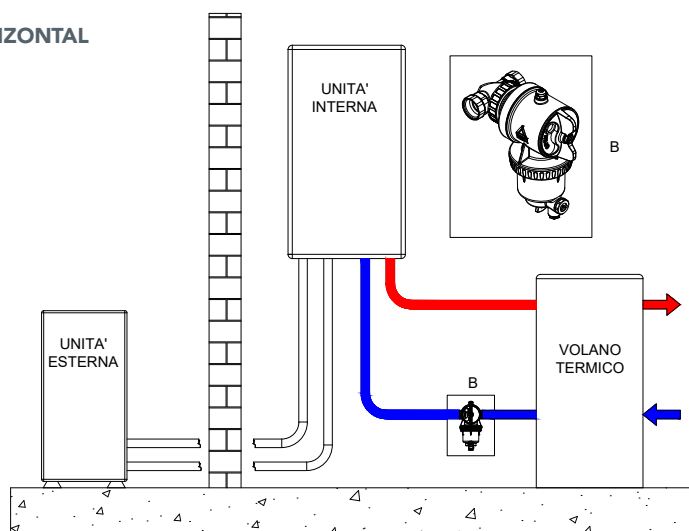

MONTAGE VERTICAL

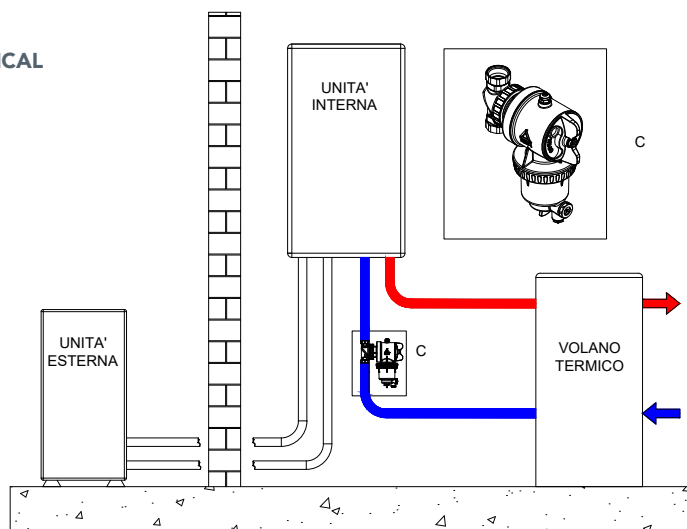

ENTRETIEN

Le nettoyage de la cartouche peut être effectué en extrayant l'aimant, ou bien en dévissant complètement le corps porte-cartouche/aimant.

Avant de nettoyer le **MP2**, s'assurer que le lieu de travail est sûr. Il est conseillé **d'arrêter la pompe et de laisser refroidir le système à température ambiante** avant d'entreprendre toute opération d'entretien afin d'éviter de se brûler.

1



Éteindre la pompe. Dévisser le bouchon de vidange.

2



Ouvrir la vanne de vidange. Pour dépressuriser l'installation (5 secondes) et refermer. Positionner un récipient pour collecter l'eau de vidange.

3



Fermer le filtre en tournant la molette.

4



Dévisser l'aimant et l'extraire. Poser l'aimant sur une surface propre.

5



Ouvrir l'évacuation. La saleté à l'intérieur du filtre qui n'est plus attirée par l'aimant sera entraînée à l'extérieur par le flux d'eau qui s'écoule. Utiliser un récipient de collecte d'une capacité d'au moins 0,5 l.

6



1.Fermer l'évacuation.
2.Remonter le bouchon gris de sécurité.
3.Remonter l'aimant.
4.Tourner la molette sur «open».

INTERVENTION D'ENTRETIEN AVEC DÉMONTAGE DU FILTRE

1



Éteindre la pompe. Dévisser le bouchon de vidange.

2



Ouvrir la vanne de vidange pour éliminer la pression de l'installation (5 secondes) et refermer. Positionner un récipient pour collecter l'eau de vidange.

3



Fermer le filtre en tournant la molette.

4



Ouvrir l'évacuation et vider l'eau.
Utiliser un récipient de collecte d'une capacité d'au moins 1 l.

5



Dévisser la bague. Décrocher le corps.
Extraire l'aimant (le ranger en lieu propre).
Extraire la cartouche en inox.
Laver le corps et la cartouche à l'eau courante.

6



1. Fermer l'évacuation.
2. Remonter le bouchon gris de sécurité.
3. Remonter l'aimant.
4. Tourner la molette sur « open ».
5. Actionner la pompe.

RBM S.p.A. se réserve le droit d'apporter des améliorations et modifications aux produits décrits et aux caractéristiques techniques à tout moment et sans préavis. Les informations et les images figurant dans ce document s'entendent purement indicatives et non contraignantes, et ne dispensent en aucun cas l'utilisateur de respecter scrupuleusement les normes en vigueur et les règles de bonne pratique.