



Rev. 06/2022

D-EXT

Griglia esterna con rete anti-insetto
e alette anti-pioggia con guscio deflettore.

D-EXT

Griglia esterna con rete anti-insetto e alette anti-pioggia con guscio deflettore.

+ Griglia da parete esterna in acciaio inox per la massima rigidità e resistenza alla corrosione

Utilizzabile per immissione/espulsione dell'aria esterna

Clip di fissaggio sul collo con inclinazione analoga a quella dell'innesto per migliorarne la tenuta

Finitura esterna costituita da una rete anti-insetto e lame per inclinare il flusso

L'ulteriore guscio esterno permette immissione/espulsione in posizione ravvicinata orientando i flussi in maniera divergente



GAMMA DI PRODUZIONE

Codice	Descrizione	Modello	Materiale	D (mm)	D ₁ (mm)	W (mm)	W ₁ (mm)	Peso (kg)	Conf.	Imballo LxHxW (cm)
4022M.09.12	Griglia esterna DN 125M	DEXT-12	inox	165	120	110	52	0.33	S(1x)	61x41x49 (18x)
4022M.09.16	Griglia esterna DN 160M	DEXT-16	inox	192	155	120	62	0.47	S(1x)	66x45x38 (12x)
4022M.09.20	Griglia esterna DN 200M	DEXT-20	inox	253	195	120	62	0.76	S(1x)	83x55x43 (12x)

CARATTERISTICHE DIMENSIONALI

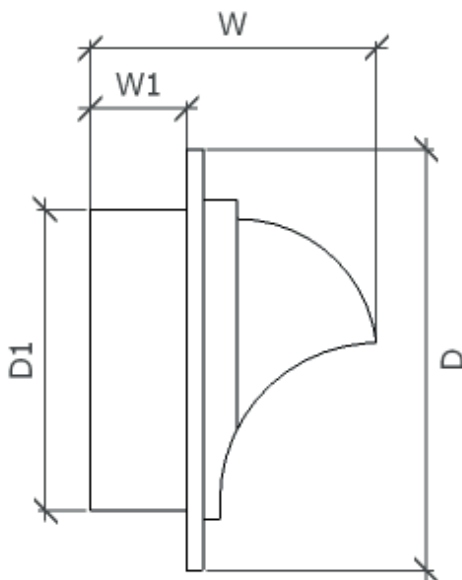

PERDITE DI CARICO

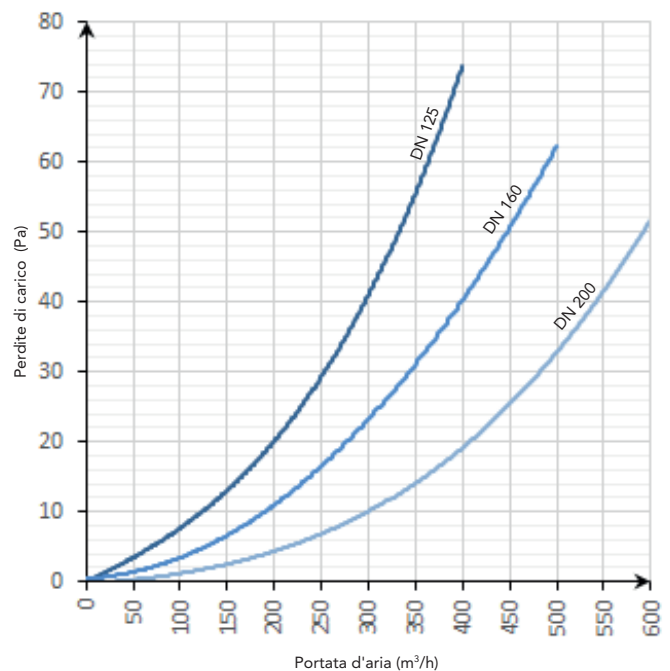

RBM spa si riserva il diritto di apportare miglioramenti e modifiche ai prodotti descritti e ai relativi dati tecnici in qualsiasi momento e senza preavviso. Le informazioni e le immagini contenute nel presente documento si intendono fornite a semplice titolo informativo e non impegnativo e comunque non esentano l'utilizzatore dal seguire scrupolosamente le normative vigenti e le norme di buona tecnica.