



Rev. 06/2022

## **RO-PI**

Tubo flessibile corrugato esternamente e liscio internamente igienico (testato da CSI), anti-statico ed anti-batterico.

# RO-PI

Tubo flessibile corrugato esternamente e liscio internamente igienico (testato da CSI), anti-statico ed anti-batterico.

**+** Altamente flessibile, a doppio strato corrugato esternamente e liscio internamente, con ulteriore trattamento antistatico e antibatterico sulla superficie interna atto a garantire facile pulizia ed elevate portate unitamente all'esclusivo compound certificato igienicamente

Temperatura d'esercizio: -25/+60 °C

Resistenza alla compressione EN ISO 9969: >8 kN/m<sup>2</sup>

DIN 1946/6: DN75: max 30 m<sup>3</sup>/h, DN90: max 45 m<sup>3</sup>/h

Raggio di curvatura: min 150 mm



## GAMMA DI PRODUZIONE

Codice	Descrizione	Modello	Materiale	D (mm)	D <sub>1</sub> (mm)	L (mt)	Peso (kg)	Conf. (m)	Pallet (m)
5100.50.07	Bobina tubo corrugato DN 75/50 m	ROPI-75/50	HDPE	76	63	50	15.30	S(50x)	1.0x1.0x2.4 (300x)
5100.50.09	Bobina tubo corrugato DN 90/50 m	ROPI-90/50	HDPE	91	78	50	20.30	S(50x)	1.0x1.0x2.4 (250x)

## CARATTERISTICHE DIMENSIONALI

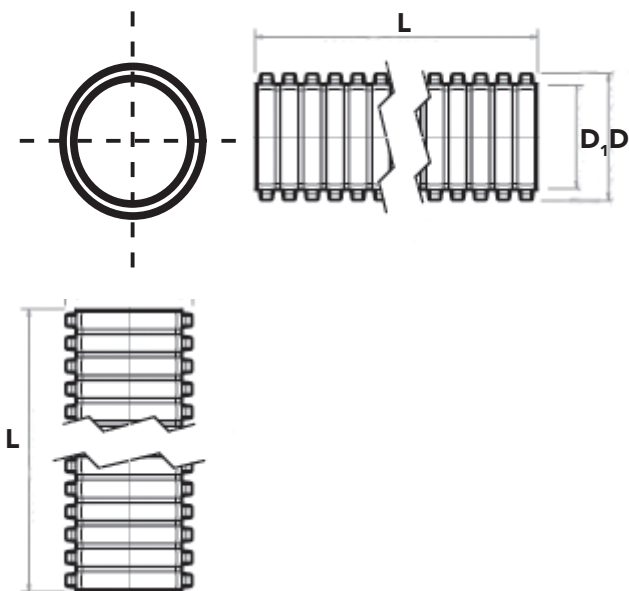

## PERDITE DI CARICO

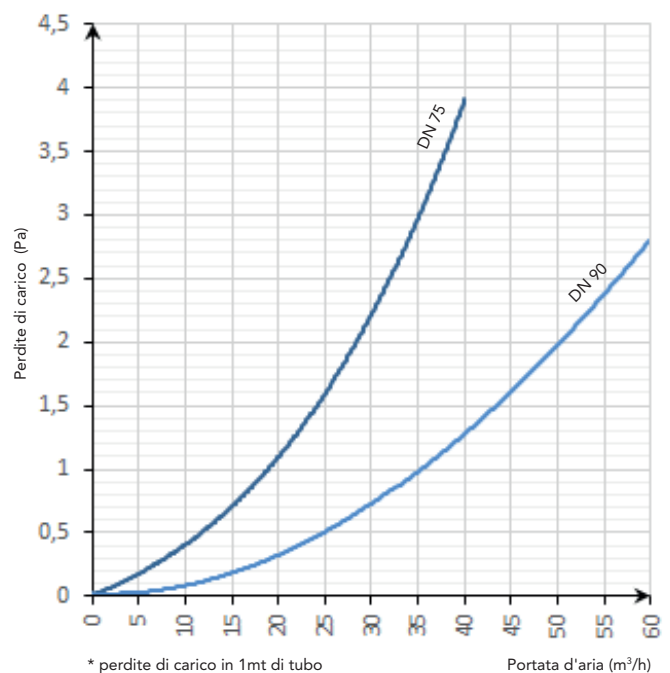

RBM spa si riserva il diritto di apportare miglioramenti e modifiche ai prodotti descritti e ai relativi dati tecnici in qualsiasi momento e senza preavviso. Le informazioni e le immagini contenute nel presente documento si intendono fornite a semplice titolo informativo e non impegnativo e comunque non esentano l'utilizzatore dal seguire scrupolosamente le normative vigenti e le norme di buona tecnica.

RBM Spa  
Via S. Giuseppe, 1 • 25075 Nave (Brescia) Italy  
Tel 030 2537211 • Fax 030 2531798 • info@rbm.eu • www.rbm.eu

[f @rbmspa](#) [in RBM S.p.A.](#) [@rbm\\_spa\\_](#) [Rbm Italia](#)